

SK Fastening- кровельные крепления



Содержание



Варианты применения креплений	3
Крепления Croco A-110 и Croco B-110 в комплекте с шурупом	4
Крепления Croco A-110 и Croco B-110 в комплекте с дюбелем	6
Крепление Big-110 в комплекте с шурупом и дюбелем	8
Шайбы	11
Крепление Light Croco	11
Крепление Croco-512	12
Крепление Power A	14
Крепление Power B	16
Компьютерный расчет количества креплений	18
Бланк заявки на расчет количества креплений	19

Крепление кровельного материала

к профнастилу

Сгосо А-110 в комплекте с шурупом крепит однослойные ПВХ-материалы и теплоизоляцию. Сгосо В-110 в комплекте с шурупом крепит битумные кровельные материалы и теплоизоляцию.

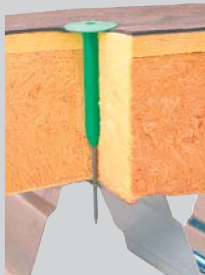

к бетону

Сгосо А-110 в комплекте с дюбелем крепит однослойные ПВХ-материалы и теплоизоляцию. Сгосо В-110 в комплекте с дюбелем крепит битумные кровельные материалы и теплоизоляцию.



Крепление мягкой теплоизоляции

к профнастилу

Виг-110 в комплекте с шурупом крепит мягкую теплоизоляцию и акустические плиты.



к бетону

Виг-110 в комплекте с дюбелем крепит мягкую теплоизоляцию и акустические плиты.



Крепление кровельного материала и теплоизоляции к пенобетону и цементной стяжке

Power В крепит кровельный материал и теплоизоляцию к пенобетону



Сгосо-512 крепит кровельный материал и теплоизоляцию к пенобетону и стяжке.

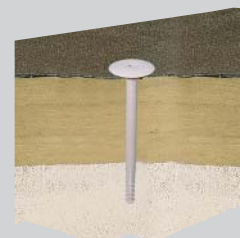

Крепление кровельного материала и теплоизоляции к старому слою кровли

Power А крепит слой нового кровельного материала и теплоизоляции при ремонте кровли

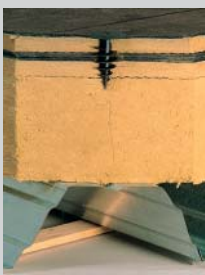

Крепление изоляционных плит между собой

Power А и В крепят жесткие изоляционные плиты между собой.



Сросо А-110 и Сросо В-110 в комплекте с шурупом

Применение

Сросо А-110 разработан для надежного крепления однослойных кровельных ПВХ-материалов и теплоизоляции. Сросо А-110 имеет шипы на нижней поверхности фланца, предотвращающие разрыв ПВХ-материала при сильных ветровых нагрузках.

Сросо А-110 в комплекте с шурупом крепит ПВХ-материалы и теплоизоляцию к профнастилу и дереву.

Сросо В-110 (без шипов) в комплекте с шурупом крепит битумные кровельные материалы и теплоизоляцию к профнастилу и дереву.

Выбор крепления

Сросо

Длина крепления выбирается в соответствии с толщиной изоляции.

При выборе кровельного крепления необходимо учитывать амортизацию теплоизоляционного материала при ходьбе по кровле.

Запас на амортизацию должен быть 10 % от толщины изоляции.

Сочетая разные по длине крепления и шурупы (см. таблицу на стр.5), можно подобрать подходящий комплект для любой толщины изоляции.

Необходимое количество креплений на кровле определяется состоянием и материалом основания, расположением объекта на местности, параметрами кровли и ветровыми нагрузками. По заявке заказчиков фирма производит расчет количества креплений для конкретных объектов. Бланк заявки на стр. 19.

Шуруп

Самосверлящие шурупы товарной марки SK Fastening, относятся к классу KLA.

По стойкости к коррозии приравнены к нержавеющей стали. Шурупы имеют 3-слойное покрытие Ruspert, гарантировано защищающее шурупы от коррозии.

Длину шурупа подбирают, исходя из толщины изоляции и длины крепления.

При монтаже в профнастил свободный конец шурупа должен быть минимум 15 мм. При деревянном основании длина шурупа зависит от объекта. Шурупы выпускаются со сверлом 2 типоразмеров:

№-1 – для профнастила толщиной до 1,25 мм, длина 40-150 мм.

№-3 – для профнастила толщиной от 1,25 мм, длина 50-150 мм.

Конструкция

Крепления Сросо выпускаются следующих длин:

Сросо-А: 20 - 250 мм, Сросо-В: 20 – 400 мм.

В комплекте с шурупом Сросо применимы для изоляции толщиной до 500 мм.

Сросо-А имеет на нижней поверхности фланца 4 шипа.

Диаметр фланца Сросо 50 мм позволяет крепить и жесткую, и мягкую изоляцию.

Форма и внутреннее строение фланца специально рассчитаны выдерживать монтаж кровли газовой горелкой. При нагреве фланец выпрямляется и равномерно прижимает материал. При этом края фланца не деформируются, что позволяет сохранить герметичность шва кровельного материала.

Стандартный цвет зеленый.

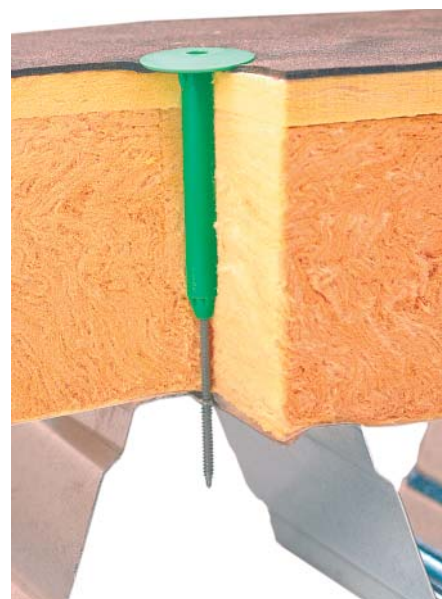
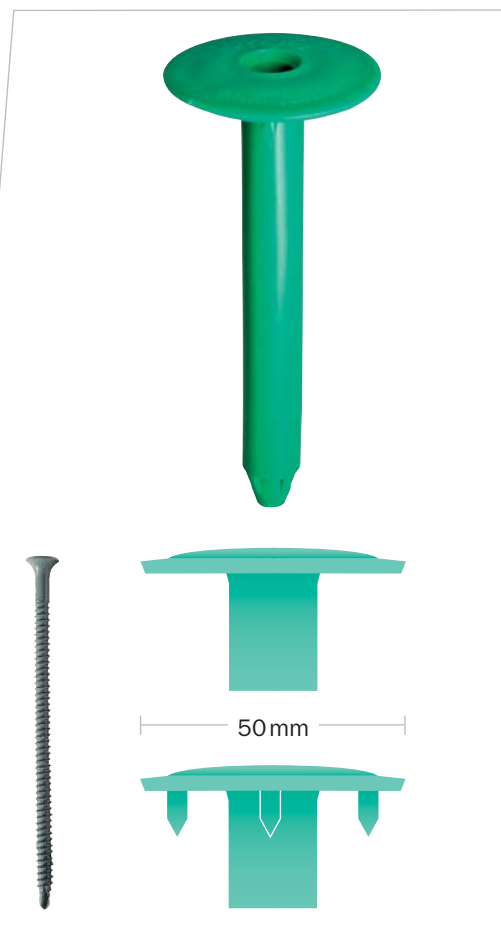

Зоны: Черная = рекомендовано, 10% амортизация, экономичный вариант
 Красная = амортизация менее 10%
 Синяя = амортизация более 10%

Сросо-А и Сросо-В + KLA- шуруп

Наименование	Шуруп 50	Шуруп 70	Шуруп 90	Шуруп 110	Шуруп 130	Шуруп 150
	Теплоизоляция, мм	Теплоизоляция, мм	Теплоизоляция, мм	Теплоизоляция, мм	Теплоизоляция, мм	Теплоизоляция, мм
CROCO-A, B-110 -20	20 - 30	40 - 50	60 - 70	80 - 90	100 - 110	120 - 130
CROCO-A, B-110 -30	30 - 40	50 - 60	70 - 80	90 - 100	110 - 120	130 - 140
CROCO-A, B-110 -50	50 - 60	70 - 80	90 - 100	100 - 110	120 - 130	140 - 150
CROCO-A, B-110 -80	80 - 90	100 - 110	120 - 130	140 - 150	160 - 170	180 - 190
CROCO-A, B-110 -100	100 - 110	120 - 130	140 - 150	160 - 170	180 - 190	200 - 210
CROCO-A, B-110 -110	110 - 120	130 - 140	150 - 160	170 - 180	190 - 200	210 - 220
CROCO-A, B-110 -120	120 - 130	140 - 150	160 - 170	180 - 190	200 - 210	220 - 230
CROCO-A, B-110 -140	140 - 150	160 - 170	180 - 190	200 - 210	220 - 230	240 - 250
CROCO-A, B-110 -150	150 - 160	170 - 180	190 - 200	210 - 220	230 - 240	250 - 260
CROCO-A, B-110 -170	170 - 180	190 - 200	210 - 220	230 - 240	250 - 260	270 - 280
CROCO-A, B-110 -200	200 - 210	220 - 230	240 - 250	260 - 270	280 - 290	300 - 310
CROCO-A, B-110 -230	230 - 240	250 - 260	270 - 280	290 - 300	310 - 320	330 - 340
CROCO-A, B-110 -250	250 - 260	270 - 280	290 - 300	310 - 320	330 - 340	350 - 360
CROCO B-110 -260	260 - 270	280 - 290	300 - 310	320 - 330	340 - 350	360 - 370
CROCO B-110 -290	290 - 300	310 - 320	330 - 340	350 - 360	370 - 380	390 - 400
CROCO B-110 -300	300 - 310	320 - 330	340 - 350	360 - 370	380 - 390	400 - 410
CROCO B-110 -350	350 - 340	350 - 360	390 - 400	410 - 420	430 - 440	450 - 460
CROCO B-110 -400	400 - 410	420 - 430	440 - 450	460 - 470	480 - 490	500 - 510

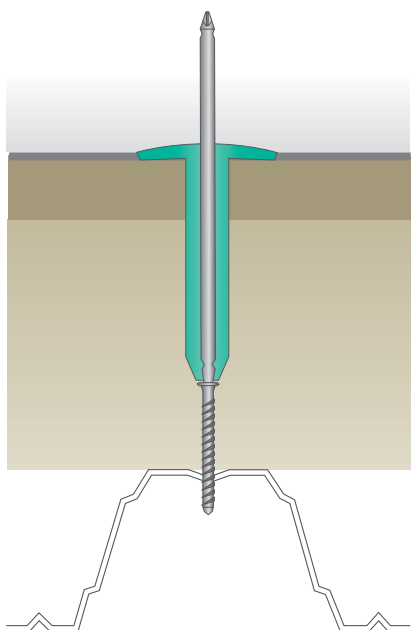

Монтаж

Сросо-А и Сросо-В с шурупом монтируют с помощью шурупверта с насадкой 2xPH2.

Рекомендуется применять насадку длиной на 30 мм больше длины крепления.

1. Опустить шуруп внутрь крепления.
2. Продавить крепление и шуруп с помощью насадки шурупверта через кровельный материал и теплоизоляцию.
3. Присверлить шуруп к основанию до плотного прижатия фланца к кровельному материалу.
Избегать чрезмерного прижатия, при котором фланец крепления заглубляется в материал.

Croso A-110 и Croso B-110 в комплекте с дюбелем

Применение

Croso A-110 в комплекте с дюбелем применяется для крепления однослойных кровельных покрытий к бетонному основанию.

Croso B-110 в комплекте с шурупом крепит битумные кровельные материалы и теплоизоляцию к бетонному основанию.

Если бетонное основание заливается на месте, а не применяются готовые бетонные плиты, необходимо проверить прочность установки или использовать крепление Croso-308.

Выбор крепления

Croso

Длина крепления выбирается в соответствии с толщиной изоляции.

При выборе кровельного крепления необходимо учитывать амортизацию теплоизоляционного материала при ходьбе по кровле.

Минимальный запас на амортизацию должен быть 10 % от толщины изоляции.

Сочетая разные по длине крепления и дюбеля (см. таблицу на стр. 7), можно подобрать подходящий комплект для любой толщины изоляции.

Необходимое количество креплений на кровле определяется состоянием и материалом основания, расположением объекта на местности, параметрами кровли и ветровыми нагрузками. По заявке заказчиков фирма производит расчет количества креплений для конкретных объектов. Бланк заявки на стр. 19.

Дюбель

Дюбеля товарной марки SK Fastening, относятся к классу KLA. По стойкости к коррозии приравнены к нержавеющей стали. Шурупы имеют 3-слойное покрытие Ruspert.

Длина дюбеля выбирается с расчетом установки в бетон не менее 20 мм. При меньшей глубине необходимо проверить прочность монтажа крепления.

Конструкция

Крепления Croso выпускаются следующих длин:

Croso-A: 20 - 250 мм, Croso-B: 20 – 400 мм.

В комплекте с дюбелем Croso применимы для изоляции толщиной до 500 мм. Croso-A имеет на нижней поверхности фланца 4 шипа.

Диаметр фланца Croso 50 мм позволяет крепить и жесткую, и мягкую изоляцию. Форма и внутреннее строение фланца специально рассчитаны выдерживать монтаж кровли газовой горелкой. При нагреве фланец выпрямляется и равномерно прижимает материал. При этом края фланца не деформируются, что позволяет сохранить герметичность шва кровельного материала.

Стандартный цвет зеленый.



Сросо-А и Сросо-В + KLA- дюбель

Зоны: Черная = рекомендовано, 10% амортизация, экономичный вариант
 Красная = амортизация менее 10%
 Синяя = амортизация более 10%

Наименование Дюбель - 35 Дюбель - 45 Дюбель - 55 Дюбель - 65 Дюбель - 75 Дюбель - 85 Дюбель - 95 Дюбель - 105 Дюбель - 115 Дюбель - 125 Дюбель - 135 Дюбель - 145 Дюбель - 155

Толщина изоляции, мм

CROCO-A, B-110 -20	20	30	40	50	60	70	80	90	100	110	120	130	140
CROCO-A, B-110 -30	30	40	50	60	70	80	90	100	110	120	130	140	150
CROCO-A, B-110 -50	50	60	70	80	90	100	110	120	130	140	150	160	170
CROCO-A, B-110 -80	80	90	100	110	120	130	140	150	160	170	180	190	200
CROCO-A, B-110 -100	100	110	120	130	140	150	160	170	180	190	200	210	220
CROCO-A, B-110 -110	110	120	130	140	150	160	170	180	190	200	210	220	230
CROCO-A, B-110 -120	120	130	140	150	160	170	180	190	200	210	220	230	240
CROCO-A, B-110 -140	140	150	160	170	180	190	200	210	220	230	240	250	260
CROCO-A, B-110 -150	150	160	170	180	190	200	210	220	230	240	250	260	270
CROCO-A, B-110 -170	170	180	190	200	210	220	230	240	250	260	270	280	290
CROCO-A, B-110 -200	200	210	220	230	240	250	260	270	280	290	300	310	320
CROCO-A, B-110 -230	230	240	250	260	270	280	290	300	310	320	330	340	350
CROCO-A, B-110 -250	250	260	270	280	290	300	310	320	330	340	350	360	370
CROCO B-110 -260	260	270	280	290	300	310	320	330	340	350	360	370	380
CROCO B-110 -290	290	300	310	320	330	340	350	360	370	380	390	400	410
CROCO B-110 -300	300	310	320	330	340	350	360	370	380	390	400	410	420
CROCO B-110 -350	350	360	370	380	390	400	410	420	430	440	450	460	470
CROCO B-110 -400	400	410	420	430	440	450	460	470	480	490	500	510	520

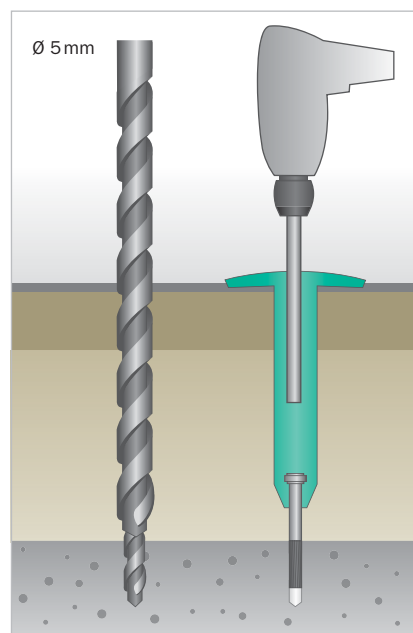

Монтаж

1. В бетонном основании через гидро- и теплоизоляцию просверлить отверстие диаметром 5мм, глубиной не менее 25 мм.
2. Сросо с дюбелем вдавливается в отверстие гидроизоляции.
3. С помощью электрического забойника дюбель забивается в бетон. Минимальная глубина установки в бетон 20мм. Фланец крепления должен плотно прижаться к кровельному материалу.

Big - 110 в комплекте с шурупом или дюбелем

Применение

Big- 110 применяется для крепления мягких теплоизоляционных и акустических плит к любому основанию: к профнастилу и дереву – шурупом, к бетонному – дюбелем.

Если бетонное основание заливается на месте, а не применяются готовые бетонные плиты, необходимо проверить прочность монтажа или использовать крепление Big-308.

Выбор крепления

Big-110

Длина крепления выбирается в соответствии с толщиной изоляции.

При выборе кровельного крепления необходимо учитывать амортизацию теплоизоляционного материала при ходьбе по кровле.

Минимальный запас на амортизацию должен быть 10 % от толщины изоляции.

Сочетая разные по длине крепления, шурупы или дюбеля (см. таблицу на стр. 9), можно подобрать подходящий комплект для любой толщины изоляции.

Необходимое количество креплений на кровле определяется состоянием и материалом основания, расположением объекта на местности, параметрами кровли и ветровыми нагрузками.

Шуруп (см. стр. 4), дюбель (см. стр. 6)

Конструкция

Big – 110

Длина крепления : 35 – 185мм. В комплекте с шурупами и дюбелями различной длины применимы для изоляции толщиной до 240мм.

Сырье: ударпрочный, антикоррозийный полипропилен. Фланец диаметром 80 мм позволяет крепить и жесткую, и мягкую изоляцию.

Форма и ребра жесткости на нижней стороне фланца специально рассчитаны выдерживать монтаж кровли газовой горелкой. При нагреве фланец выпрямляется и равномерно прижимает материал. При этом края фланца не деформируются, что позволяет сохранить герметичность шва кровельного материала.

Стандартный цвет - желтый.



BIG – 110 + KLA- ШУРУП

Зоны: Черная = рекомендовано, 10% амортизация, экономичный вариант
 Красная = амортизация менее 10%
 Синяя = амортизация более 10%

Наименование	Шуруп 50	Шуруп 70	Шуруп 90	Шуруп 110	Шуруп 130	Шуруп 150
	Теплоизоляция, мм	Теплоизоляция, мм	Теплоизоляция, мм	Теплоизоляция, мм	Теплоизоляция, мм	Теплоизоляция, мм
BIG-110 -35	40 - 50	60 - 70	80 - 90	100 - 110	120 - 130	140 - 150
BIG-110 -65	70 - 80	90 - 100	110 - 120	130 - 140	150 - 160	170 - 180
BIG-110 -85	90 - 100	110 - 120	130 - 140	150 - 160	170 - 180	190 - 200
BIG-110 -105	110 - 120	130 - 140	150 - 160	170 - 180	190 - 200	210 - 220
BIG-110 -135	140 - 150	160 - 170	180 - 190	200 - 210	220 - 230	240 - 250
BIG-110 -165	170 - 180	190 - 200	210 - 220	230 - 240	250 - 260	270 - 280
BIG-110 -185	190 - 200	210 - 220	230 - 240	250 - 260	270 - 280	290 - 310

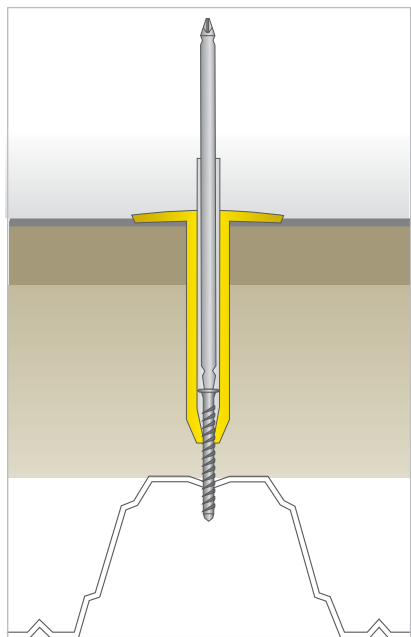

Монтаж

BIG -110 крепление с шурупом монтируют с помощью шурупверта с насадкой 2xPH2.

Рекомендуется применять насадку длиной на 30 мм больше длины крепления.

1. Опустить шуруп внутрь крепления.
2. Продавить крепление и шуруп с помощью насадки шурупверта через кровельный материал и теплоизоляцию.
3. Присверлить шуруп к основанию до плотного прижатия фланца к кровельному материалу. Избегать перетягивания крепления.

Зоны: Черная = рекомендовано, 10% амортизация,
экономичный вариант
Красная = амортизация менее 10%
Синяя = амортизация более 10%

BIG – 110 + KLA- ДЮБЕЛЬ

Наименование	Дюбель - 35	Дюбель - 45	Дюбель - 55	Дюбель - 65	Дюбель - 75	Дюбель - 85	Дюбель - 95	Дюбель - 105	Дюбель - 115	Дюбель - 125	Дюбель - 135	Дюбель - 145	Дюбель - 155
	Толщина изоляции, мм												
BIG-110 -35	40	50	60	70	80	90	100	110	120	130	140	150	160
BIG-110 -65	70	80	90	100	110	120	130	140	150	160	170	180	190
BIG-110 -85	90	100	110	120	130	140	150	160	170	180	190	200	210
BIG-110 -105	110	120	130	140	150	160	170	180	190	200	210	220	230
BIG-110 -135	140	150	160	170	180	190	200	210	220	230	240	250	260
BIG-110 -165	170	180	190	200	210	220	230	240	250	260	270	280	290
BIG-110 -185	190	200	210	220	220	220	220	220	220	220	220	220	220

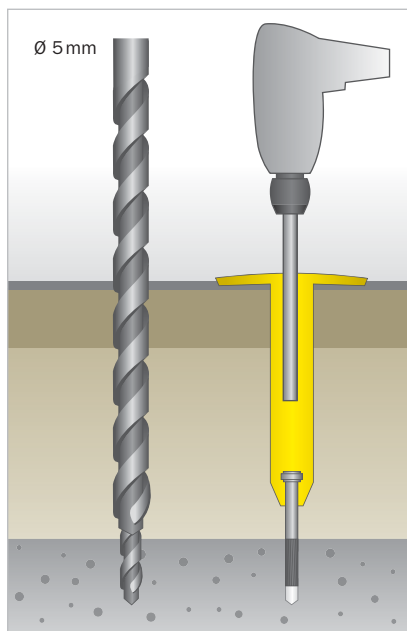

Монтаж

1. В бетонном основании через гидро- и теплоизоляцию просверлить отверстие диаметром 5мм, глубиной не менее 25 мм.
2. Big-110 с дюбелем вдавливается в отверстие гидроизоляции.
3. С помощью электрического забойника дюбель забивается в бетон. Минимальная глубина установки в бетон 20мм. Фланец крепления должен плотно прижаться к кровельному материалу.

Шайбы

LSK шайба применяется для крепления изоляционных материалов. Диаметр LSK шайбы 60 мм.

Y40-PA шайба из черного полиамида (нейлона) применяется для крепления однослойных покрытий к бетонному или деревянному основанию. Диаметр Y40-PA шайбы 40 мм.

Y40-PP шайба крепит изоляционные и акустические плиты. Диаметр Y40-PP шайбы 40 мм.

ZN шайба из оцинкованной стали. Диаметр ZN шайбы 40 и 50 мм. Шайбы применяются в комплекте с шурупом или дюбелем.

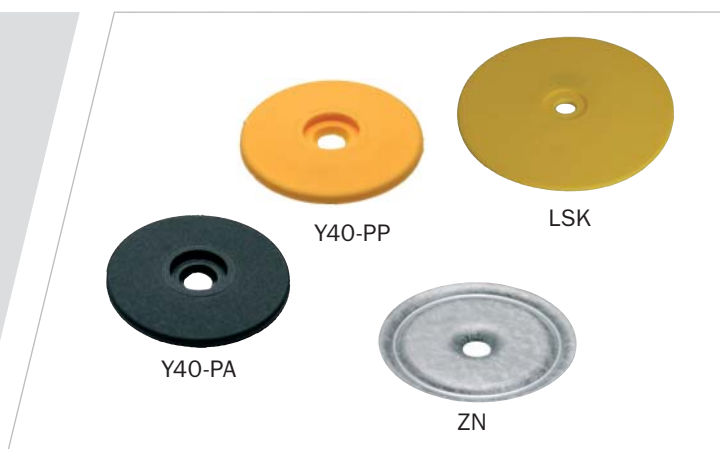

Light Croco

Light Croco применяется для временной фиксации, например для крепления изоляционных плит между собой при утеплении фасадов или для крепления подушки из пенополистерола к бетону наливных полов. Диаметр фланца Light Croco 40 мм.

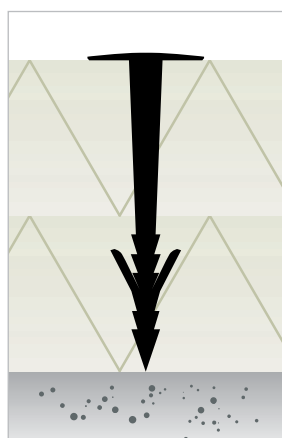
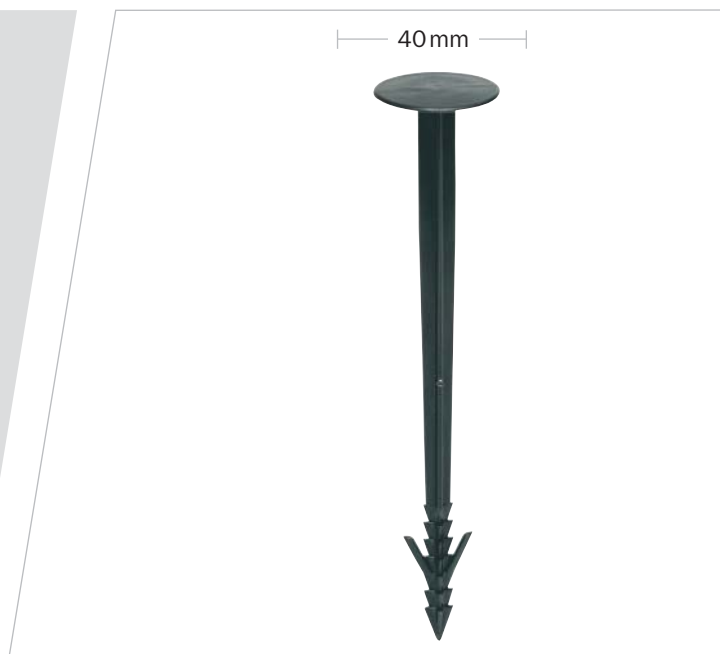

LIGHT CROCO

Наименование	Толщина изоляции, мм	Длина, мм
LIGHT CROCO 75	25	75
LIGHT CROCO 100	50	100
LIGHT CROCO 125	75	125
LIGHT CROCO 150	100	150
LIGHT CROCO 175	125	175
LIGHT CROCO 200	150	200

Croso-512

Применение

Сросо-512 применяется для крепления кровельных, теплоизоляционных материалов и акустических плит к основаниям из пенобетона и цементной стяжке. Если основанием для крепления служит сотовый кирпич или блоки или цементная стяжка, необходимо убедиться в прочности установки крепления.

Выбор крепления

Длина крепления выбирается в соответствии с толщиной теплоизоляции. Глубина установки в основание должна быть минимум 50 мм.

Необходимое количество креплений определяется состоянием и материалом основания, расположением объекта на местности, параметрами кровли и ветровыми нагрузками. По заявке заказчиков фирма производит расчет количества креплений для конкретных объектов. Бланк заявки на стр. 19.

Конструкция

Фланец диаметром 50мм. Длина анкерной части крепления 50 мм, диаметр стержня крепления 12мм. Сырье: ударопрочный, антикоррозийный полипропилен. Стандартный цвет– серый.

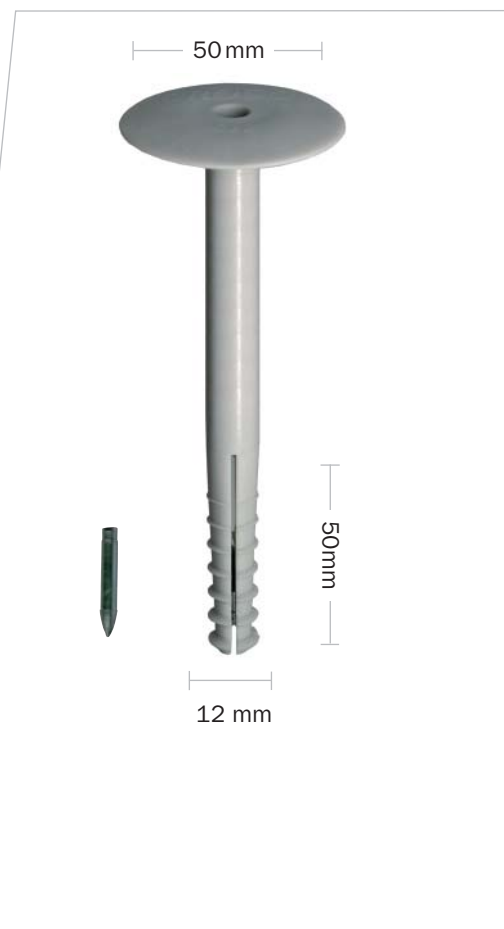

CROCO-512

Наименование	Толщина изоляции, мм	Длина, мм
CROCO-512- 00-10	00-10	60
CROCO-512- 10-30	10-30	80
CROCO-512- 30-50	30-50	100
CROCO-512- 50-70	50-70	120
CROCO-512- 80-100	80-100	150
CROCO-512- 100-120	100-120	170
CROCO-512- 120-140	120-140	190
CROCO-512- 140-160	140-160	210
CROCO-512- 180-200	180-200	250
CROCO-512- 230-250	230-250	300
CROCO-512- 280-300	280-300	350
CROCO-512- 330-350	330-350	400
CROCO-512- 380-400	380-400	450
CROCO-512- 430-450	430-450	500

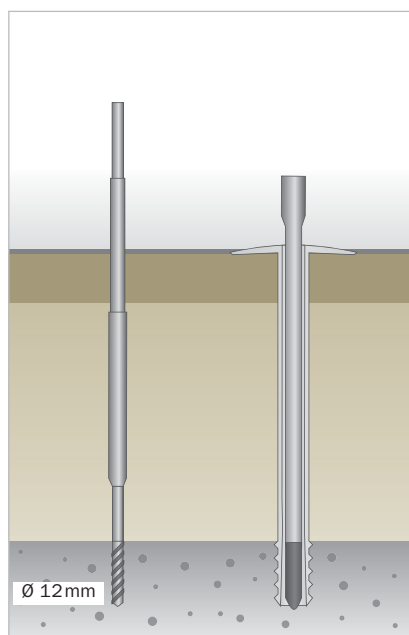
**Монтаж**

1. В основании, через кровельный и изоляционный материал, сверлится отверстие диаметром 12мм, глубиной 50 мм. При рыхлом основании (напр. керамзитобетон) глубина отверстия 70мм.
2. Сросо 512 с дюбелем устанавливается в просверленное отверстие.
3. Дюбель Сросо 512 длиной 60 – 300мм устанавливается в анкерную часть забойным устройством или забойником. Дюбель креплений длиной 250 – 500мм - забойником. Длина хода забойного устройства должна быть четко отрегулирована таким образом, чтобы конец установленного дюбеля на 5 мм выступал из анкерной части крепления. Слишком короткий или длинный ход не закрепляет крепление должным образом. При рыхлом основании избегать слишком сильных ударов, разрушающих структуру основания и нарушающих прочность монтажа.

Power A

Применение

Power A применяется в строительстве для скрепления различных мягких материалов между собой, например для крепления слоев изоляции между собой.

В случаях, не допускающих механического прокалывания пароизоляции, Power A заменяет дорогостоящее проклеивание, надежно соединяя слои кровли. Прочность механического крепления, в отличие от проклеивания, не зависит от погодных условий в момент установки и прочих факторов.

Изоляцию фундаментов зданий от окружающего грунта и теплоизоляцию "черного пола" первого этажа осуществляют из двух слоев изоляции. С помощью Power A слои крепят между собой в единую плиту, способную выдержать нагрузки при заполнении опалубки бетоном, и в дальнейшем нагрузки при эксплуатации.

Такую же двухслойную систему используют при теплоизоляции дорожных магистралей и трубопроводов.

Power A не образует "мостиков холода" и используется при изоляции холодильных камер.

Power A используется также при изоляции водопроводных, канализационных сетей, теплоцентралей, туннелей, изоляции обогреваемых полов.

Power A применяется также для крепления нового слоя кровельного и изоляционного материала к старому «кровельному пирогу» при ремонте кровли.

Выбор крепления

Длина крепления выбирается в соответствии с толщиной изоляции таким образом, чтобы при монтаже резьба полностью входила в материал основания.

При креплении к старой кровле, не менее половины резьбы должно быть в старом кровельном слое.

50 mm



28 mm

55 mm

55 mm

55 mm

55 mm

55 mm

55 mm

55 mm

55 mm

55 mm

55 mm

55 mm

55 mm

55 mm

55 mm

55 mm

55 mm

55 mm

55 mm

55 mm

55 mm

55 mm

55 mm

55 mm

55 mm

55 mm

55 mm

55 mm

55 mm

55 mm

55 mm

55 mm

55 mm

55 mm

55 mm

55 mm

55 mm

55 mm

55 mm

55 mm

55 mm

55 mm

55 mm

55 mm

55 mm

55 mm

55 mm

55 mm

55 mm

55 mm

55 mm

55 mm

55 mm

55 mm

55 mm

55 mm

55 mm

55 mm

POWER A

Наименование	Толщина изоляции, мм	Длина, мм
POWER A-60	0	60
POWER A-70	0-20	70
POWER A-90	20-40	90
POWER A-110	40-60	110
POWER A-130	60-80	130
POWER A-150	80-100	150
POWER A-250	180-230	250
POWER A-300	230-280	300
POWER A-350	280-330	150

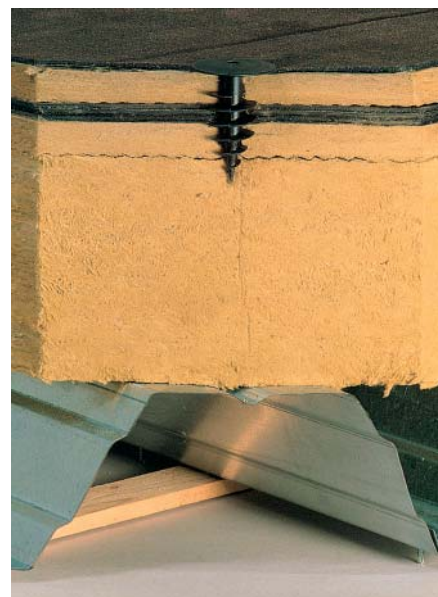



Конструкция

Фланец Power A имеет диаметр 50 мм, полый стержень оканчивается резьбой. Длина резьбы 55 мм, диаметр 28 мм. Стержень имеет шестигранный или четырехгранный шлиц, в зависимости от длины крепления, шлиц для насадки шуруповерта (см. каталог продукции).

Резьба имеет форму, минимально повреждающую структуру изоляционного материала. Сырье: антикоррозийный, ударопрочный полиамид, армированный стекловолокном. Стандартный цвет – черный.

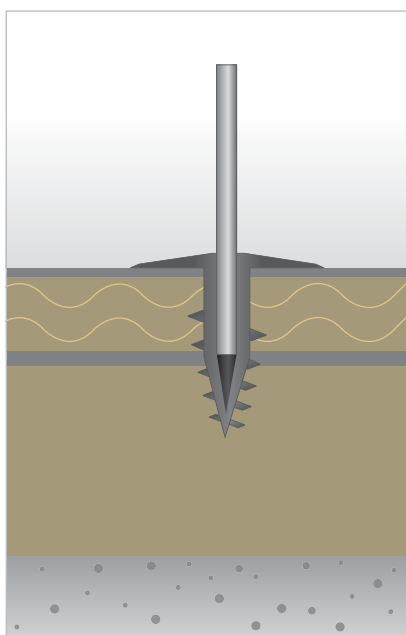

Монтаж

Power A устанавливается шуруповертом с шестигранной насадкой без предварительного сверления. Установка крепления на старую, затвердевшую битумную кровлю в холодное время года может потребовать предварительного сверления отверстия диаметром 10 мм. Тип насадки шуруповерта для монтажа выбирается в зависимости от длины крепления (см. каталог продукции). Длина насадки выбирается на 50 мм больше общей длины Power крепления.

1. На шуруповерт с низкими оборотами и мощностью от 650 Вт установить насадку и вставить ее в отверстие крепления.
2. Закрепить к материалу основания, надавливая на шуруповерт с достаточной силой. Чрезмерное завинчивание в основание и лишние обороты ослабляют прочность крепления.

Power B

Применение

Power B крепит рулонный кровельный, тепло- и звукоизоляционный материал к основаниям типа пенобетона.

Power B можно использовать для крепления изоляционных плит между собой (например твердые полиуритановые плиты).

Power B не образует "мостиков холода". Многие объекты применения Power B совпадают с применением Power A (см. стр. 14), в случае использования на них более жесткой теплоизоляции. например при изоляции фундаментов зданий, теплоизоляции "черного пола", трубопроводов, теплоцентралей и т.д.

Выбор крепления

Длина крепления выбирается в соответствии с толщиной изоляции таким образом, чтобы резьба при монтаже полностью входила в пенобетон. При креплении к старой кровле, не менее половины резьбы должно быть в старом кровельном слое.

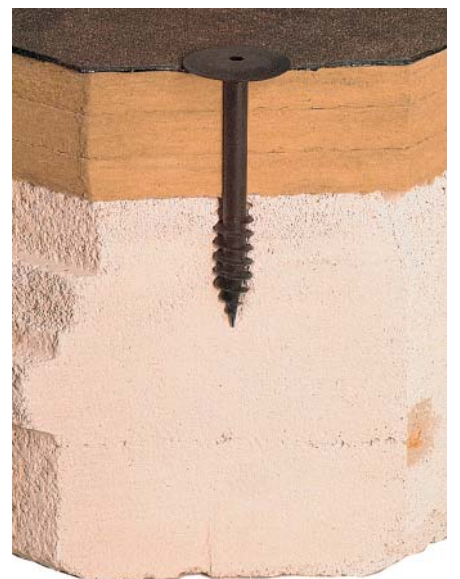



Конструкция

Фланец Power V имеет диаметр 50 мм, полый стержень оканчивается резьбой. Длина резьбы 55 мм, диаметр 19 мм. Стержень имеет шестигранный шлиц для насадки шуруповерта.

Резьба имеет форму, минимально повреждающую структуру изоляционного материала.

Сырье: антикоррозийный, ударопрочный полиамид, армированный стекловолокном.

Стандартный цвет - черный

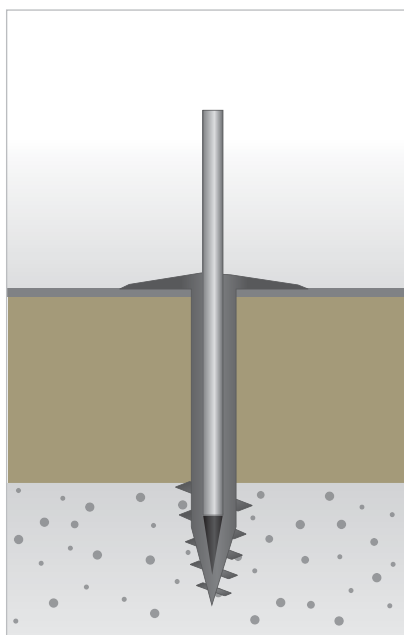

Монтаж

Power V устанавливается шуруповертом с шестигранной насадкой. Тип насадки шуруповерта для монтажа выбирается в зависимости от длины крепления (см. каталог продукции). Длина насадки выбирается на 50 мм больше общей длины Power крепления.

Бетонная пыль, обычная при установочных работах, не образуется, поскольку установка не требует предварительного сверления. Только установка в старый или очень сухой пенобетон может потребовать предварительного сверления отверстия диаметром 10мм.

1. На шуруповерт с низкими оборотами и мощностью от 650 Вт установить шестигранную насадку и вставить ее в отверстие Power крепления.
2. Закрепить к материалу основания, равномерно надавливая на шуруповерт с учетом скорости вхождения крепления в пенобетон.
3. Чтобы избежать разрушения хрупкой структуры пенобетона, установку Power необходимо закончить, как только фланец слегка прижмется к закрепляемому материалу.

Компьютерный расчет количества креплений

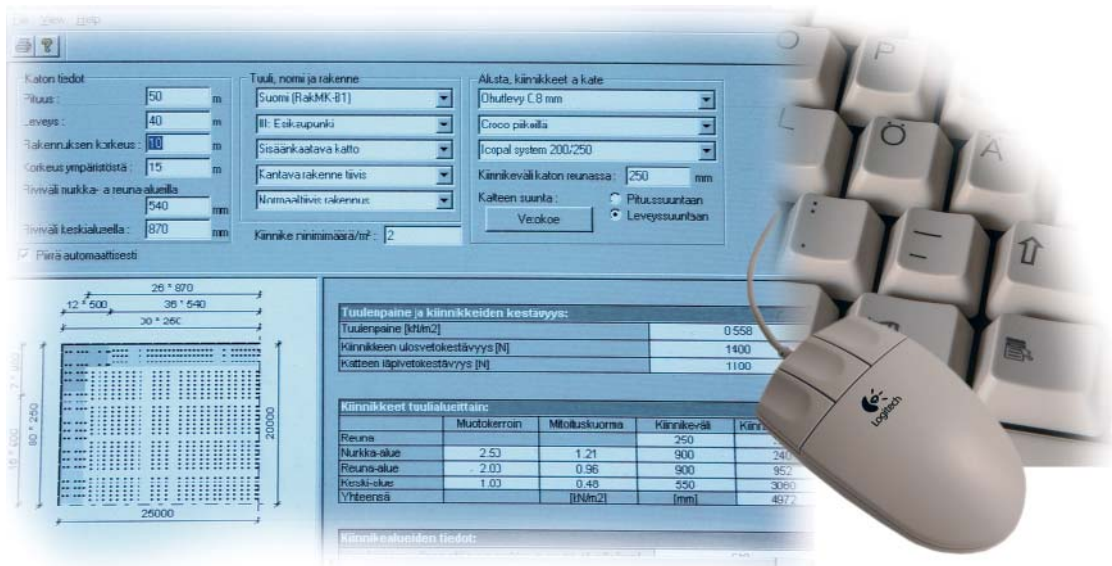

Кровля состоит из различных зон, в разной мере подверженных воздействию статических и динамических нагрузок. Надежность крепления кровельного материала в большой степени зависит от качества, количества и расположения креплений на кровле. Для определения необходимого количества креплений и получения монтажной схемы, фирмой SK Tuote Oy была разработана специальная программа расчета. Расчет производится, исходя из характеристик крепления, с учетом особенностей конструкции здания, ветровых нагрузок местности, характеристик кровельного материала и других параметров.

Программа подбирает тип крепления. Результат расчета содержит информацию по количеству креплений для различных зон кровли: угловой, центральной, крайней.

Для подачи заявки на расчет заказчик заполняет бланк заявки (см. стр. 19). При расчете могут быть учтены государственные стандарты и результаты испытаний на объекте. При установке креплений в материал, характеристики которого неизвестны, рекомендуется провести испытания на прочность крепежа непосредственно на объекте.

В случае очень сложной кровли расчет рекомендуется производить в специализированных проектных организациях.

Общие рекомендации по установке креплений на кровле

Крепления устанавливают на стыках кровельного материала.

Расстояние от края фланца крепления до края кровельного материала должно составлять 1-2 сантиметра. Следующий кусок кровельного материала, настилаемым внахлест, должен перекрывать предыдущий

кусок (при диаметре фланца крепления 50 мм) на 120 мм для ПВХ-материалов, на 130 мм для битумных материалов, настилаемых в два слоя, и на 150 мм для битумных материалов, настилаемых в один слой.

Расход креплений: небольшие кровли простой конфигурации, не подверженные сильным ветровым нагрузкам, обычно не требуют компьютерного расчета.

На таких кровлях крепления устанавливают из расчета по 1-2 штуки на теплоизоляционную плиту и по 2-3 штуки на погонный метр для центральной части кровли. В крайних и угловых зонах, где чаще всего происходит отрыв кровельного материала, крепления устанавливают с меньшим интервалом. Максимальное расстояние между креплениями может быть 1 м, минимальное 0,2 м.



Бланк заявки на расчет количества кровельных креплений

Компания- адрес	Тел.
Контактное лицо	Факс

Объект **V** Новая кровля Ремонт

Адрес	Название объекта
-------	------------------

Данные по объекту

Тип кровли **V** Плоская (с разуклонками) Односкатная Двускатная

Ветровая зона V	<input type="checkbox"/> О - морское побережье.
	<input type="checkbox"/> I - открытая местность, берег озера.
	<input type="checkbox"/> II - сельская местность с редкими низкими строениями.
	<input type="checkbox"/> III - пригород, застроенный коттеджами, промзоны, лес.
	<input type="checkbox"/> IV - город, окружающие постройки выше 15 м.

Кровля:

Длина V М	Ширина V М	Высота V М	Высота над окруж. ландшафтом V М
---------------------	----------------------	----------------------	--

Продуваемость здания **V** Имеются большие проемы, ворота
 Отсутствуют большие проемы, ворота

Основание кровли V	Бетон	<input type="checkbox"/> Плиты	<input type="checkbox"/> Залитый на месте
	Пенобетон	<input type="checkbox"/> 450kg /m ³	<input type="checkbox"/> 500kg /m ³
	Стяжка	<input type="checkbox"/> 700kg /m ³	
	Металлопрофиль	<input type="checkbox"/> Толщина, мм	

Теплоизоляция мм

Продуваемость основания кровли **V** Продуваемая- металлопрофиль
 Частично продуваемая- бетонные плиты с открытыми швами
 Герметичная- залитый на месте бетон, плиты с заделанн. швами

Кровельный материал **V** Название, тип
 Ширина рулона, мм

Направление укладки кров. материала **V** Вдоль кровли Поперек кровли

Результаты испытаний на кровле **N**/ крепление (если имеются)

<input type="checkbox"/> N	<input type="checkbox"/> N	<input type="checkbox"/> N
<input type="checkbox"/> N	<input type="checkbox"/> N	<input type="checkbox"/> N
<input type="checkbox"/> N	<input type="checkbox"/> N	<input type="checkbox"/> N

V - отмеченные пункты заполнять обязательно



История SK Tuote Oy началась в 1974 году в результате разработки крепления для механического монтажа кровельных покрытий. Для изготовления и продажи этого изделия была основана фирма SK Tuote Oy.

В настоящее время, пройдя более чем 30-летний путь, SK Tuote Oy разрабатывает и производит широкий ассортимент креплений для тепло- и гидроизоляции, объединенных торговой маркой SK Fastening и является разработчиком и изготовителем вентиляционной продукции торговой марки Vilpe Vent для частного и малоэтажного строительства. Продукция фирмы SK Tuote насчитывает более двадцати патентов, имеет сертификаты и свидетельства многих стран.

Продукция SK Tuote Oy разрабатывается и производится в Финляндии с учетом суровых климатических особенностей северной Европы. Целью SK Tuote является совершенствование культуры строительства, выведении на строительный рынок качественной и долговечной продукции. Продукция SK Tuote Oy поможет продлить срок службы здания и сохранить его товарную стоимость.



SK Tuote OY
Kauppatie 9, 65610 Mustasaari, FINLAND
тел. +358 (0)20 123 3213
факс +358 (0)20 123 3218
www.skтуote.fi

Представительства в России:
Москва тел. 495 504 7823
Екатеринбург тел. 922 606 2772